



ВАШЕ ПІДПРИЄМСТВО

ТЕХНІЧНА ДОКУМЕНТАЦІЯ

із землеустрою щодо встановлення (відновлення) меж земельних ділянок в натурі (на місцевості)

Савчуку Андрію Олександровичу

для ведення товарного сільськогосподарського виробництва
на території Тарасівської сільської ради, Білогірського району
Київської області

Сертифікат на право на земельну частку (пай) серії 00 №000000

Площа земельної ділянки: 5,2486 га

Кадастровий номер: 3520887200:02:000:_____

Площа земельної ділянки: 1,9074 га

Кадастровий номер: 3520887200:02:000:_____

м. Київ – 2019



ВАШЕ ПІДПРИЄМСТВО

Реквізити підприємства реквізити підприємства реквізити підприємства реквізити підприємства реквізити підприємства
реквізити підприємства реквізити підприємства реквізити підприємства реквізити підприємства реквізити підприємства
реквізити підприємства реквізити підприємства реквізити підприємства

Договір №111 від 01.01.2019 року

Замовник: Савчук Андрій Олександрович

ТЕХНІЧНА ДОКУМЕНТАЦІЯ

із землеустрою щодо встановлення (відновлення) меж земельних ділянок в натурі (на місцевості)

Савчуку Андрію Олександровичу

для ведення товарного сільськогосподарського виробництва
на території Тарасівської сільської ради, Білогірського району
Київської області

Сертифікат на право на земельну частку (пай) серії 00 №000000

*Площа земельної ділянки: 5,2486 га
Кадастровий номер: 3520887200:02:000:_____*

*Площа земельної ділянки: 1,9074 га
Кадастровий номер: 3520887200:02:000:_____*

*Директор ТОВ «ВАШЕ
ПІДПРИЄМСТВО» _____ Борисов В.С.*

*Відповідальний інженер-
землевпорядник _____ Донець А.В.*

м. Київ - 2019

ЗМІСТ

1. Технічне завдання _____
2. Пояснювальна записка _____
3. Рішення Тарасівської сільської ради _____
4. Довідка, що містить узагальнену інформацію про землі (території) _____
5. Копія паспорта та ідентифікаційного коду _____
6. Матеріали польових топографо-геодезичних робіт _____
7. Плани меж земельних ділянок _____
8. Кадастрові плани земельних ділянок _____
9. Переліки обмежень у використанні земельних ділянок _____
10. Акти приймання-передачі межових знаків на зберігання _____

ГЕОКАДАСТ

ПОГОДЖЕНО

Виконавець

ТОВ «ВАШЕ ПІДПРИЄМСТВО»

ЗАТВЕРДЖЕНО

Замовник

Савчук Андрій Олександрович

Керівник

_____ Борисов В.С.

_____._____.20____р.

_____ Савчук А. О.

_____._____.20____р.

ТЕХНІЧНЕ ЗАВДАННЯ

на встановлення меж земельних ділянок в натурі (на місцевості)

Савчука Андрія Олександровича

1. Кадастровий номер та місце розташування земельних ділянок: *на території Тарасівської сільської ради, Білогірського району Київської області;*
2. Загальна площа земельних ділянок: *7.1560 га;*
3. Підстава для виконання робіт: *заява Савчука Андрія Олександровича та Рішення Тарасівської сільської ради від "01" січня 2019 р. №222;*
4. Роботи, що повинні бути виконані: *технічна документація із землеустрою щодо встановлення (відновлення) меж земельних ділянок в натурі (на місцевості) Савчука Андрія Олександровичу для ведення товарного сільськогосподарського виробництва на території Тарасівської сільської ради, Білогірського району Київської області та обмінний файл (формат - xml);*
5. Строк та вартість виконання робіт згідно з договором;
6. Технічна документація передається замовнику робіт, копія матеріалів - до Державного фонду документації із землеустрою;
7. Кінцевим результатом робіт є встановлення (відновлення) меж земельних ділянок в натурі (на місцевості) та їх закріплення межовими знаками.

Виконавець: ТОВ «ВАШЕ ПІДПРИЄМСТВО». Адреса... Телефони...

Директору ТОВ «ВАШЕ ПІДПРИЄМСТВО»
Борисову В.С.

Савчука Андрія Олександровича
Проживаю: Київська область, Білогірський
район, с. Тарасівка вул. Яблунева, 15

Тел. _____

ЗАЯВА

Прошу виготовити технічну документацію із землеустрою щодо встановлення (відновлення) меж земельних ділянок в натурі (на місцевості) площею 7.1560 га для ведення товарного сільськогосподарського виробництва на території Тарасівської сільської ради, Білогірського району Київської області.

Ознайомлений із нормами Закону України «Про захист персональних даних» та добровільно даю згоду на обробку своїх персональних даних.

Оплату гарантую.

Савчук А. О.

ПОЯСНЮВАЛЬНА ЗАПИСКА

1. Підстава для виконання робіт

Технічна документація із землеустрою щодо встановлення (відновлення) меж земельних ділянок в натурі (на місцевості) Савчука Андрію Олександровичу для ведення товарного сільськогосподарського виробництва на території Тарасівської сільської ради, Білогірського району Київської області розроблена ТОВ «ВАШЕ ПІДПРИЄМСТВО». У складі підприємства працює два сертифіковані інженери-землевпорядники Бойко Михайло Ярославович (кваліфікаційний сертифікат інженера землевпорядника №000000) та Донець Андрій Володимирович (кваліфікаційний сертифікат інженера землевпорядника №000000).

Підставою для розроблення технічної документації із землеустрою щодо встановлення (відновлення) меж земельних ділянок в натурі (на місцевості) є заява Савчука Андрія Олександровича та Рішення Тарасівської сільської ради від "01" січня 2019 р. №222.

Згідно вищевказаного рішення надано дозвіл на виготовлення технічної документації із землеустрою щодо встановлення (відновлення) меж земельних ділянок в натурі (на місцевості) Савчука Андрію Олександровичу для ведення товарного сільськогосподарського виробництва на території Тарасівської сільської ради, Білогірського району Київської області, земельні ділянки: масив №20, діл.№28 площею 5,2486 га (рілля) та масив №8, діл.№12 площею 1,9074 га (сіножаті).

Роботи проведені відповідно до вимог «Земельного кодексу України», від 25.10.2001 року, Закону України «Про землеустрій» від 22.05.2003 року, «Інструкції про встановлення (відновлення) меж земельних ділянок в натурі (на місцевості) та їх закріплення межовими знаками» затвердженого наказом Державного комітету України із земельних ресурсів від 18 травня 2010 року № 376 (із змінами, внесеними згідно з Наказом Державного комітету України із земельних ресурсів N 542 (z0541-10) від 19.07.2010 Наказом Державного агентства земельних ресурсів N 117 (z0347-11) від 25.02.2011 Наказом Міністерства аграрної політики та продовольства N 405 (z1262-13) від 03.07.2013р) та інші.

При виготовленні технічної документації використані наявні планово-картографічні матеріали, земельно-облікові документи та інше.

2. Основні відомості про суб'єкта земельних відносин

Назва суб'єкта земельних відносин:	<u>Савчук Андрій Олександрович</u>
Місце знаходження суб'єкта земельних відносин:	<u>Київська область, Білогірський район, с.Тарасівка вул. Яблунева, 15</u>
Ідентифікаційний код:	<u>0000000000</u>

3. Основні відомості про земельні ділянки

Місце розташування земельних ділянок: на території Тарасівської сільської ради, Білогірського району Київської області масив №20, діл.№28, масив №8, діл.№12 в кадастровому кварталі 3520887200:02:000.

Межі земельних ділянок визначені безпосереднім обстеженням на місцевості та погоджені з суміжними власниками та землекористувачами, що відображено в акті

приймання-передачі межових знаків на зберігання. Межі земельних ділянок проходять по суходолу. Рельєф – спокійний. Під'їзд здійснюється з земель загального користування.

На місцевості земельна ділянка площею 1,9074 га межує (згідно кадастрового плану):
Від А до Б - Гай М.Т.

Від Б до В - землі загального користування (польова дорога)

Від В до Г - Яценко Л.О. кад. н.: 3520887200:02:000:2170

Від Г до Д - Білих П.В. кад. н.: 3520887200:02:000:3164

Від Д до А - Ковпак С.Ф. кад. н.: 3520887200:02:000:5165

На місцевості земельна ділянка площею 5,2486 га межує (згідно кадастрового плану):
Від А до Б - Бутько Р.О. кад. н.: 3520887200:02:000:9016

Від Б до В - землі загального користування (польова дорога)

Від В до Г - Макаренко В.І. кад. н.: 3520887200:02:000:9018

Від Г до А - землі загального користування (польова дорога)

Категорія земель до якої відносяться земельні ділянки: землі сільськогосподарського призначення. Цільове призначення згідно класифікації видів цільового призначення земель (КВЦПЗ): для ведення товарного сільськогосподарського виробництва, код – 01.01.

Обмеження у використанні земельних ділянок відсутні (див. переліки обмежень у використанні земельних ділянок).

4. Топографо-геодезичні роботи

Перед початком робіт проведено підготовчі роботи з метою визначення просторових даних щодо земельних ділянок. Виконано рекогносцювання території та визначено територію на якій будуть проводитись роботи. Закріплено точки планових зйомочних мереж для перенесення меж земельних ділянок в природу (на місцевість).

Межі земельних ділянок винесено в природу (на місцевість) відповідно до матеріалів розпаювання земель. Відповідна схема розміщення земельних часток (паїв) прикладена.

Для виконання робіт використано електронний тахеометр Sokia SET610 №000000, який пройшов метрологічний контроль та визнаний гідним до використання. Свідоцтво про перевірку робочого засобу вимірювальної техніки прикладено.

Кути повороту зовнішніх меж земельних ділянок приведені в державній системі координат СК-63 та вказані у відповідних матеріалах. Виконано перерахунок координат від СК-63 до МСК-32 (УСК-2000 Київська область), відповідні відомості перерахунку координат прикладено.

Виписку координат пунктів державної геодезичної мережі України прикладено.

Місцезнаходження межових знаків прив'язано до пунктів державної геодезичної мережі, відповідний матеріал прикладено.

За результатами виконаних польових робіт закріплено межі земельних ділянок в природі (на місцевості) та передано замовнику на зберігання.

5. Камеральні роботи

На підготовчому етапі виконання робіт по складанню технічної документації із землеустрою щодо встановлення (відновлення) меж земельних ділянок в натурі (на місцевості) проведено збір, узагальнення, систематизацію та аналіз вихідних даних.

Виконано обробку планово-картографічних матеріалів та створення єдиного поля картографічної інформації по існуючих матеріалах різних масштабів для подальшої роботи. Проведено також збір та аналіз даних по суміжних землекористувачах та власниках земельних ділянок з матеріалів технічної документації, матеріалів землеустрою, інших джерел.

За результатами проведеного комплексу робіт та аналізу документів складено: пояснювальну записку; плани меж земельних ділянок; кадастрові плани земельних ділянок; акти приймання-передачі межових знаків на зберігання; переліки обмежень у використанні земельних ділянок.

В ході камеральних робіт вираховано площу земельних ділянок, окремих контурів, складено відповідні експлікації.

Вирахована площа земельних ділянок: 5,2486, 1,9074 га.

Технічна документація із землеустрою щодо встановлення (відновлення) меж земельних ділянок в натурі (на місцевості) затверджується згідно п. 14 ст. 186 Земельного кодексу України.

Технічну документацію виготовлено в трьох примірниках та передано:

- Виконавцю робіт (архів);
- Замовнику робіт;
- Державному фонду документації із землеустрою (архів).

Виконавець

Донець А.В.

**МАТЕРІАЛИ ПОЛЬОВИХ
ТОПОГРАФО-ГЕОДЕЗИЧНИХ РОБІТ**

ГЕОКАДІС

СХЕМА
розміщення земельних часток (паїв)
відповідно до матеріалів розпаювання земель

Київська область, Білогірський район, Тарасівська
сільська рада (масив №20, діл.№28)

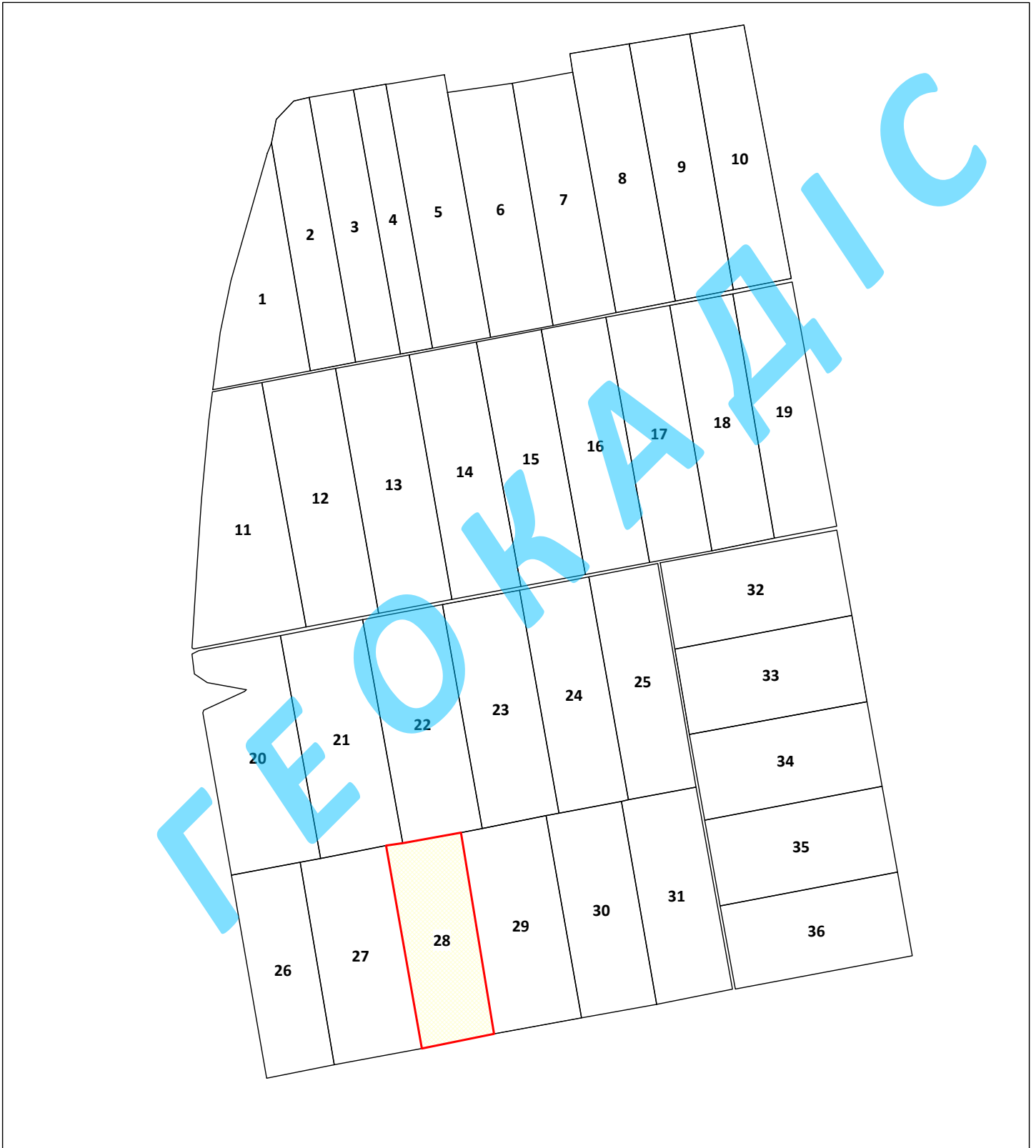

 - Савчук Андрій Олександрович

Сільський голова

Голова О.О.

СХЕМА

розміщення земельних часток (паїв)

відповідно до матеріалів розпаювання земель

Київська область, Білогірський район, Тарасівська
сільська рада (масив №8, діл.№12)

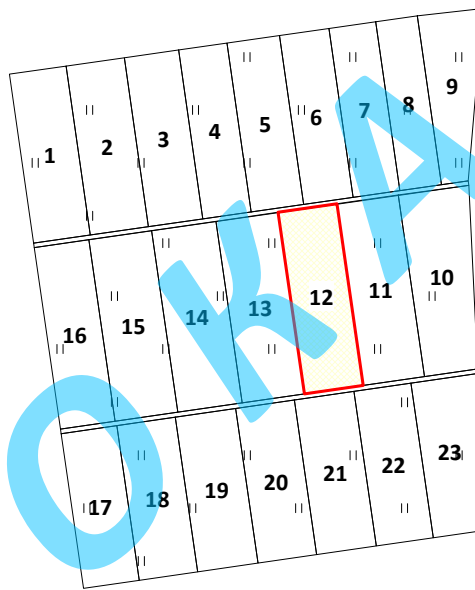

- Савчук Андрій Олександрович



Сільський голова

Голова О.О.

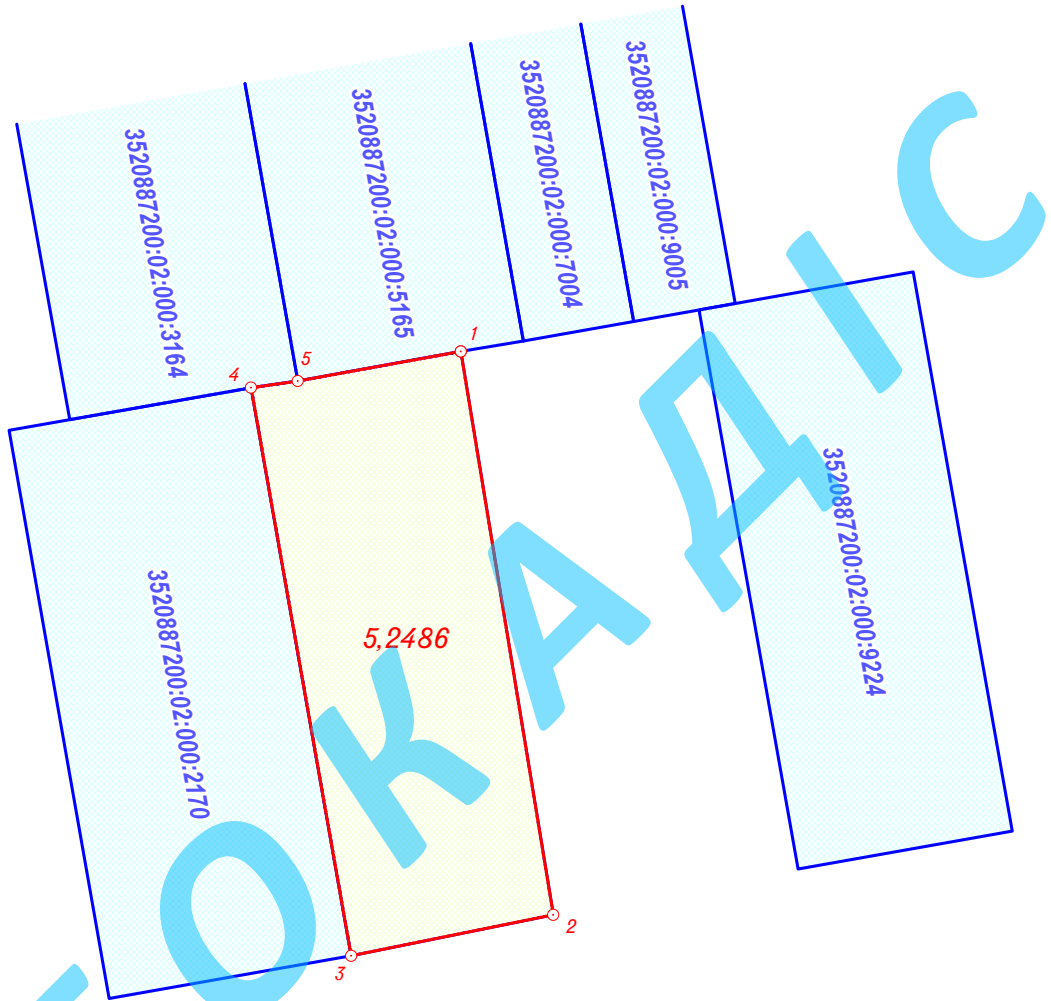
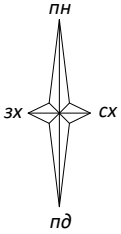
ЗВЕДЕНИЙ ПЛАН ЗЕМЕЛЬНИХ ДІЛЯНОК



УМОВНІ ПОЗНАЧЕННЯ:

-  - земельна ділянка
-  - сусідні земельні ділянки із визначеними кадастровими номерами

		Підпис	Дата	Договір №111 від 01.01.2019 року			
Директор	Борисов В.С.			Савчук Андрій Олександрович			
Сертифікований інженер				земельна ділянка для ведення товарного сільськогосподарського виробництва, на території Тарасівської сільської ради (масив №20, діл.№28), Білогірського району Київської області			
землевпор.	Донець А.В.			Технічна документація із землеустрою щодо встановлення (відновлення) меж земельних ділянок в натурі (на місцевості)	Стадія	Аркуш	Аркушів
					ТД	1	1
				Зведений план земельних ділянок Масштаб 1 : 5000	ТОВ "ВАШЕ ПІДПРИЄМСТВО"		

ЗВЕДЕНИЙ ПЛАН ЗЕМЕЛЬНИХ ДІЛЯНОК

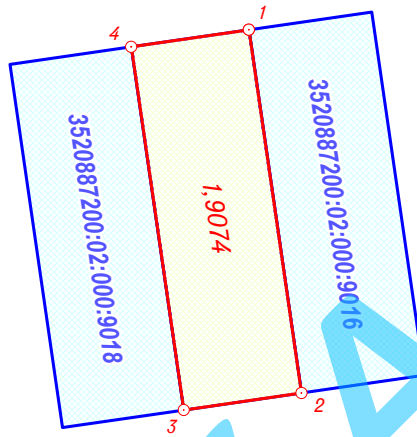
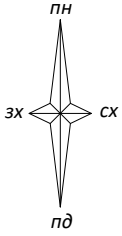

ГЕОКАДАСТ

УМОВНІ ПОЗНАЧЕННЯ:



- земельна ділянка



- сусідні земельні ділянки із визначеними кадастровими номерами

		Підпис	Дата	Договір №111 від 01.01.2019 року			
Директор	Борисов В.С.			Савчук Андрій Олександрович			
Сертифікований інженер				земельна ділянка для ведення товарного сільськогосподарського виробництва, на території Тарасівської сільської ради (масив №8, діл.№12), Білогірського району Київської області			
землевпор.	Донець А.В.			Технічна документація із землеустрою щодо встановлення (відновлення) меж земельних ділянок в натурі (на місцевості)	Стадія	Аркуш	Аркушів
					ТД	1	1
				Зведений план земельних ділянок Масштаб 1 : 5000	ТОВ "ВАШЕ ПІДПРИЄМСТВО"		

АБРИС ЗЕМЕЛЬНОЇ ДІЛЯНКИ

Назва об'єкта (землевласник/землекористувач): Савчук Андрій Олександрович

Місце розташування ділянки: на території Тарасівської сільської ради (масив №20, діл.№28), Білогірського району Київської області

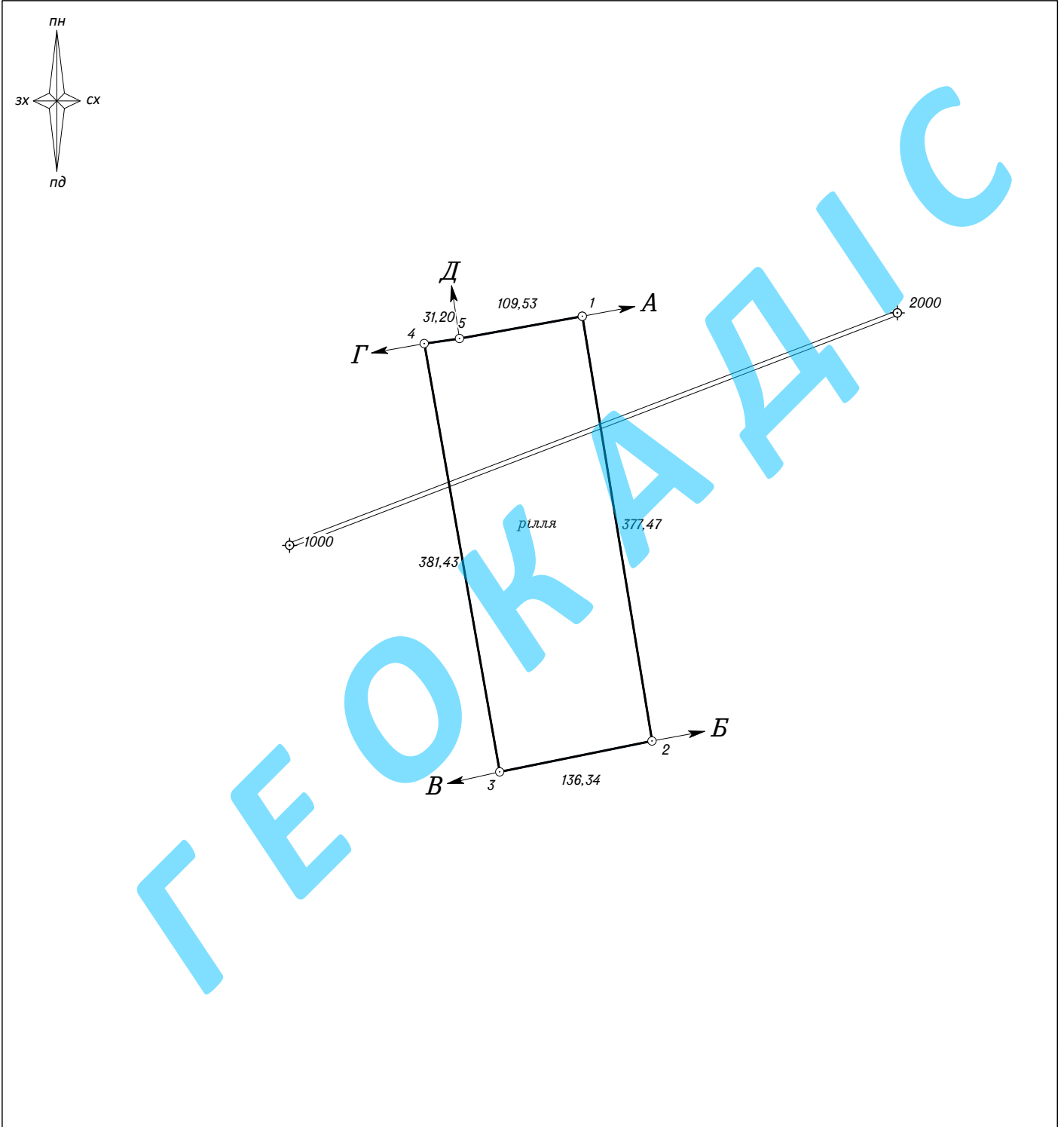

ОПИС МЕЖ:

- Від А до Б - Гай М.Т.
- Від Б до В - землі загального користування (польова дорога)
- Від В до Г - Яценко Л.О. кад. н.: 3520887200:02:000:2170
- Від Г до Д - Білих П.В. кад. н.: 3520887200:02:000:3164
- Від Д до А - Ковпак С.Ф. кад. н.: 3520887200:02:000:5165

УМОВНІ ПОЗНАЧЕННЯ:

- - межі земельної ділянки
- ⊕ 1000 - точки планових зйомочних мереж

Абрис склав

Донець А.В.

АБРИС ЗЕМЕЛЬНОЇ ДІЛЯНКИ

Назва об'єкта (землевласник/землекористувач): Савчук Андрій Олександрович

Місце розташування ділянки: на території Тарасівської сільської ради (масив №8, діл. №12), Білогірського району Київської області

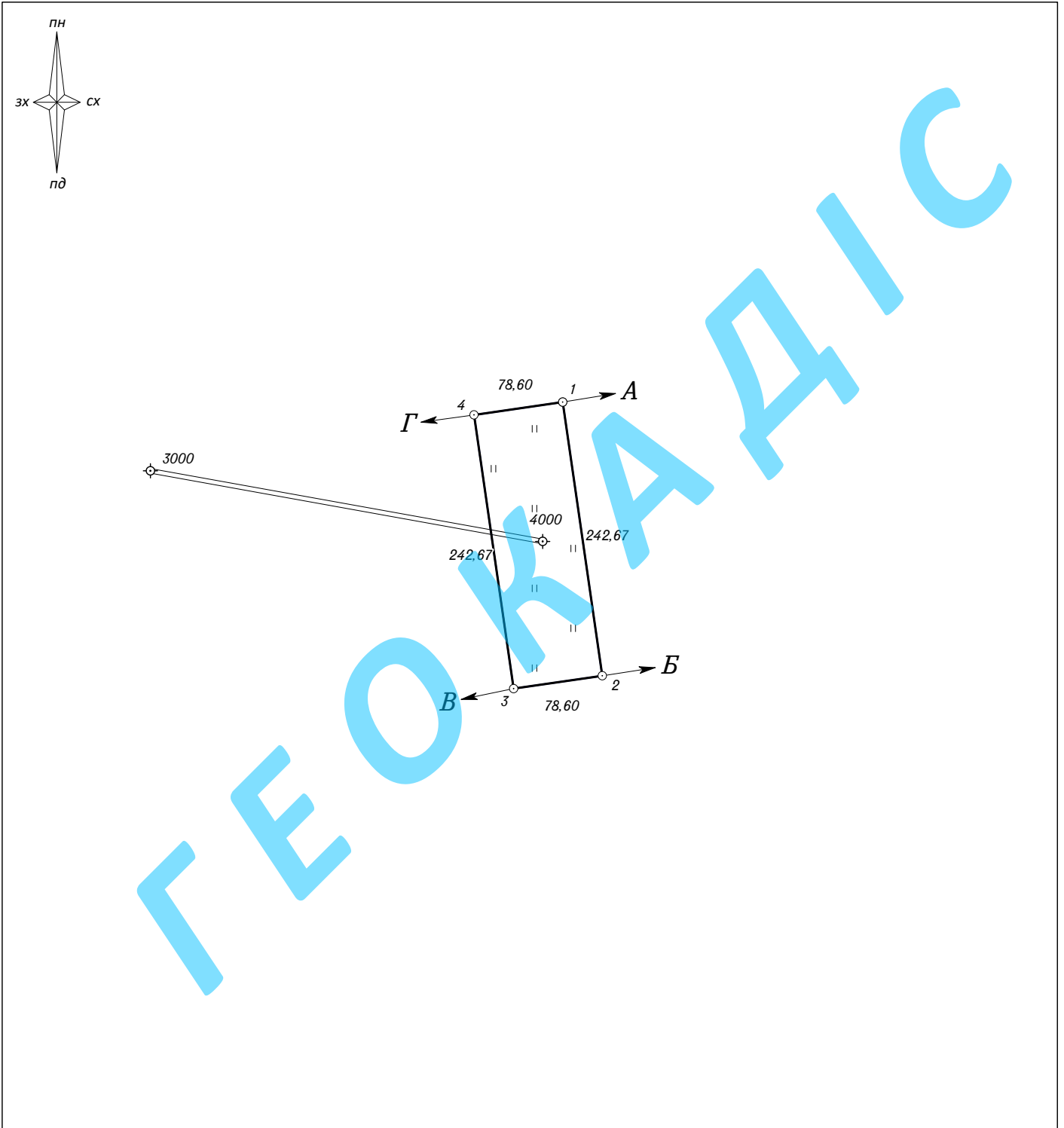

ОПИС МЕЖ:

- Від А до Б - Бутько Р.О. кад. н.: 3520887200:02:000:9016
- Від Б до В - землі загального користування (польова дорога)
- Від В до Г - Макаренко В.І. кад. н.: 3520887200:02:000:9018
- Від Г до А - землі загального користування (польова дорога)

УМОВНІ ПОЗНАЧЕННЯ:

- - межі земельної ділянки
- ⊕ 1000 - точки планових зйомочних мереж

СХЕМА ПЕРЕНЕСЕННЯ МЕЖ ЗЕМЕЛЬНОЇ ДІЛЯНКИ В НАТУРУ (НА МІСЦЕВІСТЬ)

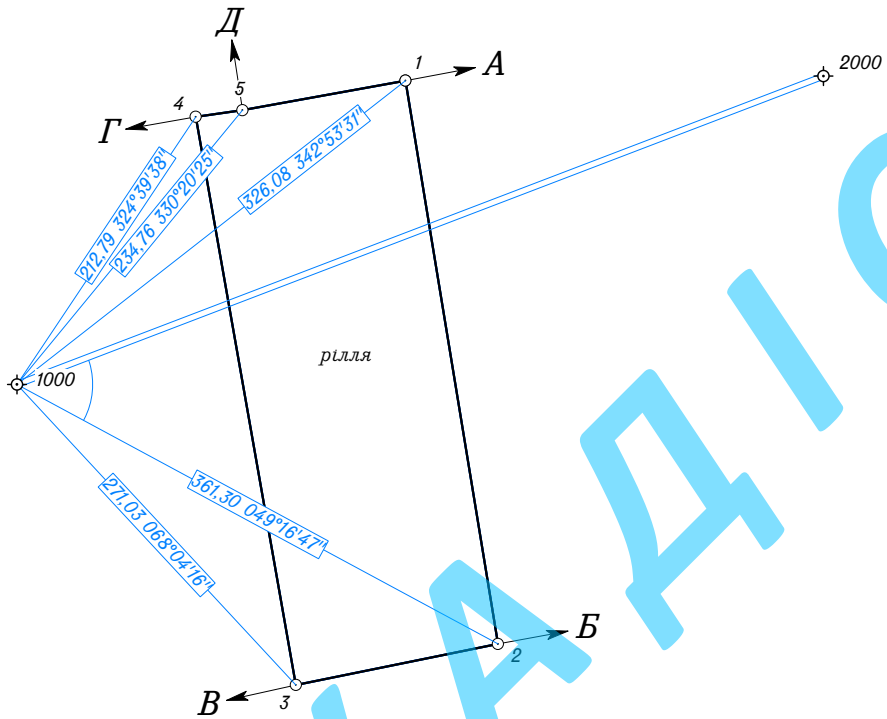
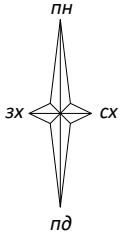

КООРДИНАТИ ТОЧОК ПЛАНОВИХ ЗНІМАЛЬНИХ МЕРЕЖ		
№	X	Y
1000	5 305	4 268
2000	5 305	4 269

МЕЖИ ЗЕМЕЛЬНОЇ ДІЛЯНКИ					
№	X	Y	Довжина	Кут	Внутрішні
1	5 305	4 269	377,474	170°40'45"	089°02'44"
2	5 305	4 269	136,339	258°32'04"	092°08'41"
3	5 305	4 268	381,426	350°00'31"	088°31'34"
4	5 305	4 268	31,197	081°52'11"	088°08'20"
5	5 305	4 268	109,534	079°43'30"	182°08'41"

ОПИС МЕЖ:

Від А до Б - Гай М.Т.
 Від Б до В - землі загального користування (польова дорога)
 Від В до Г - Яценко Л.О. кад. н.: 3520887200:02:000:2170
 Від Г до Д - Білих П.В. кад. н.: 3520887200:02:000:3164
 Від Д до А - Ковпак С.Ф. кад. н.: 3520887200:02:000:5165

УМОВНІ ПОЗНАЧЕННЯ:

- межі земельної ділянки
- перенесення меж земельної ділянки в натуру
- 1000 - точки планових зйомочних мереж

		Підпис	Дата	Договір №111 від 01.01.2019 року		
Директор	Степанюк В.С.			Савчук Андрій Олександрович земельна ділянка для ведення товарного сільськогосподарського виробництва, на території Тарасівської сільської ради (масив №20, діл.№28), Білогірського району Київської області		
Сертифікований інженер-землевпор.	Донець А.В.					
Технічна документація із землеустрою щодо встановлення (відновлення) меж земельних ділянок в натурі (на місцевості)				Стадія	Аркуш	Аркушів
Схема перенесення меж земельної ділянки в натурі (на місцевості)				ТД	1	1
Масштаб 1 : 5000				ТОВ "ВАШЕ ПІДПРИЄМСТВО"		

СХЕМА ПЕРЕНЕСЕННЯ МЕЖ ЗЕМЕЛЬНОЇ ДІЛЯНКИ В НАТУРУ (НА МІСЦЕВІСТЬ)

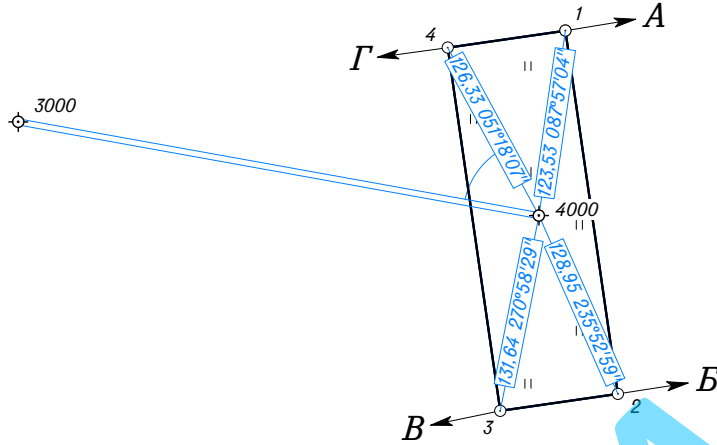
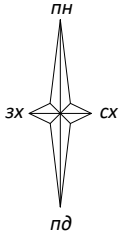

КООРДИНАТИ ТОЧОК ПЛАНОВИХ ЗНІМАЛЬНИХ МЕРЕЖ		
№	X	Y
3000	5 304	4 272
4000	5 304	4 272

МЕЖИ ЗЕМЕЛЬНОЇ ДІЛЯНКИ					
№	X	Y	Довжина	Кут	Внутрішні
1	5 304	4 272	242,667	171°46'11"	090°00'00"
2	5 304	4 272	78,602	261°46'11"	090°00'00"
3	5 304	4 272	242,667	351°46'11"	090°00'00"
4	5 304	4 272	78,602	081°46'11"	090°00'00"

ОПИС МЕЖ:

Від А до Б - Бутько Р.О. кад. н.: 3520887200:02:000:9016
 Від Б до В - землі загального користування (польова дорога)
 Від В до Г - Макаренко В.І. кад. н.: 3520887200:02:000:9018
 Від Г до А - землі загального користування (польова дорога)

УМОВНІ ПОЗНАЧЕННЯ:

- межі земельної ділянки
- перенесення меж земельної ділянки в натуру
- 1000 - точки планових зйомочних мереж

		Підпис	Дата	Договір №111 від 01.01.2019 року		
Директор	Степанюк В.С.			Савчук Андрій Олександрович земельна ділянка для ведення товарного сільськогосподарського виробництва, на території Тарасівської сільської ради (масив №8, діл.№12), Білогірського району Київської області		
Сертифікований інженер-землевпор.	Донець А.В.					
Технічна документація із землеустрою щодо встановлення (відновлення) меж земельних ділянок в натурі (на місцевості)				Стадія	Аркуш	Аркушів
Схема перенесення меж земельної ділянки в натурі (на місцевості) Масштаб 1 : 5000				ТД	1	1
				ТОВ "ВАШЕ ПІДПРИЄМСТВО"		

ПРИВ'ЯЗКА ПОВОРОТНИХ ТОЧОК МЕЖ ЗЕМЕЛЬНОЇ ДІЛЯНКИ ДО ПУНКТІВ ДГМ

Схема прив'язки до пунктів ДГМ

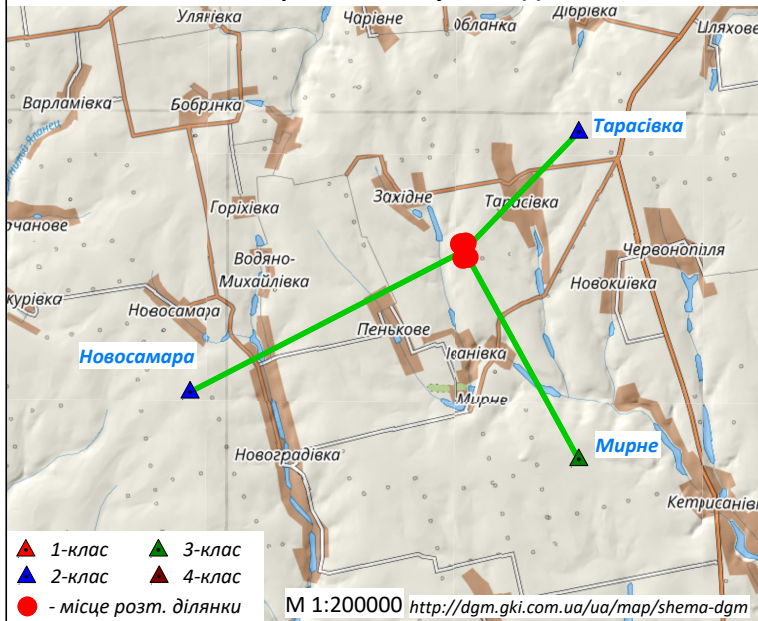

План земельної ділянки

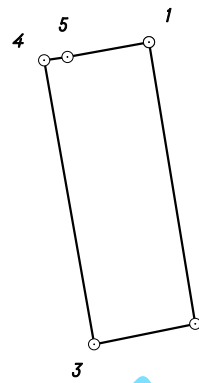

- ▲ 1-клас ▲ 3-клас
- ▲ 2-клас ▲ 4-клас
- - місце розт. ділянки

М 1:200000 <http://dgm.gki.com.ua/ua/map/shema-dgm>

1 : 10000

Таблиця 1. Прив'язки поворотних точок меж земельної ділянки до пункту ДГМ України

Пункт ДГМ	Поворотні точки	dN(м)	dE(м)	Довжина лінії(м)	Обрах. точність (м)	X	Y
Тарасівка	1	-2937.68	-2987.87	4190.16	0.014	5305	4269
Тарасівка	2	-3310.17	-2926.73	4418.50	0.016	5305	4269
Тарасівка	3	-3337.27	-3060.35	4528.05	0.014	5305	4268
Тарасівка	4	-2961.63	-3126.53	4306.57	0.015	5305	4268
Тарасівка	5	-2957.22	-3095.65	4281.16	0.014	5305	4268

Таблиця 2. Прив'язки поворотних точок меж земельної ділянки до пункту ДГМ України

Пункт ДГМ	Поворотні точки	dN(м)	dE(м)	Довжина лінії(м)	Обрах. точність (м)	X	Y
Мирне	1	5722.31	-2987.87	6455.40	0.015	5305	4269
Мирне	2	5349.82	-2926.73	6098.06	0.015	5305	4269
Мирне	3	5322.72	-3060.35	6139.80	0.016	5305	4268
Мирне	4	5698.36	-3126.53	6499.73	0.016	5305	4268
Мирне	5	5702.77	-3095.65	6488.81	0.015	5305	4268

Таблиця 3. Прив'язки поворотних точок меж земельної ділянки до пункту ДГМ України

Пункт ДГМ	Поворотні точки	dN(м)	dE(м)	Довжина лінії(м)	Обрах. точність (м)	X	Y
Новосамара	1	3937.31	7290.12	8285.43	0.016	5305	4269
Новосамара	2	3564.82	7351.26	8170.00	0.016	5305	4269
Новосамара	3	3537.72	7217.64	8038.02	0.018	5305	4268
Новосамара	4	3913.36	7151.46	8152.16	0.016	5305	4268
Новосамара	5	3917.77	7182.34	8181.38	0.016	5305	4268

		Підпис	Дата	Договір №111 від 01.01.2019 року			
Директор	Борисов В.С.			Савчук Андрій Олександрович земельна ділянка для ведення товарного сільськогосподарського виробництва, Тарасівська сільська рада (масив №20, діл.№28), Білогірський район, Київська область			
Виконав	Донець А.В.						
Технічна документація із землеустрою щодо встановлення (відновлення) меж земельних ділянок в натурі (на місцевості)				Стадія	Аркуш	Аркушів	
				ТД	1	1	
Прив'язка поворотних точок меж земельної ділянки до пунктів ДГМ				ТОВ "ВАШЕ ПІДПРИЄМСТВО"			

ПРИВ'ЯЗКА ПОВОРОТНИХ ТОЧОК МЕЖ ЗЕМЕЛЬНОЇ ДІЛЯНКИ ДО ПУНКТІВ ДГМ

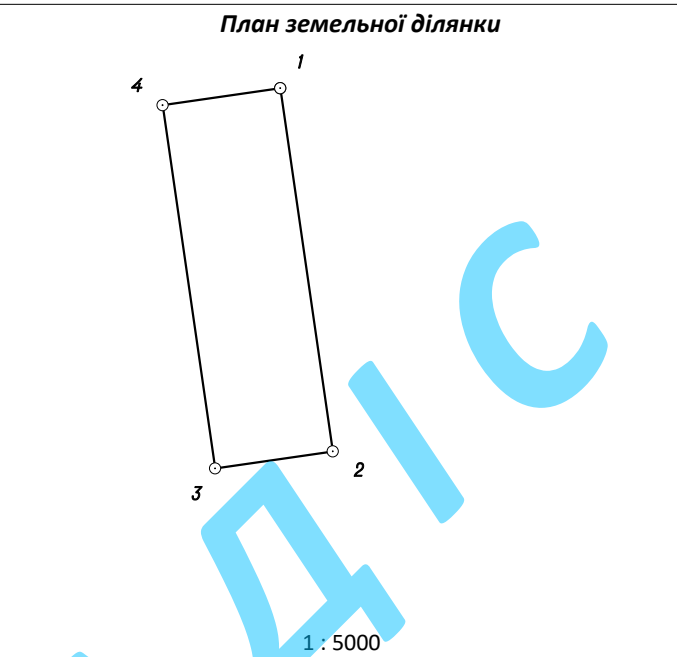
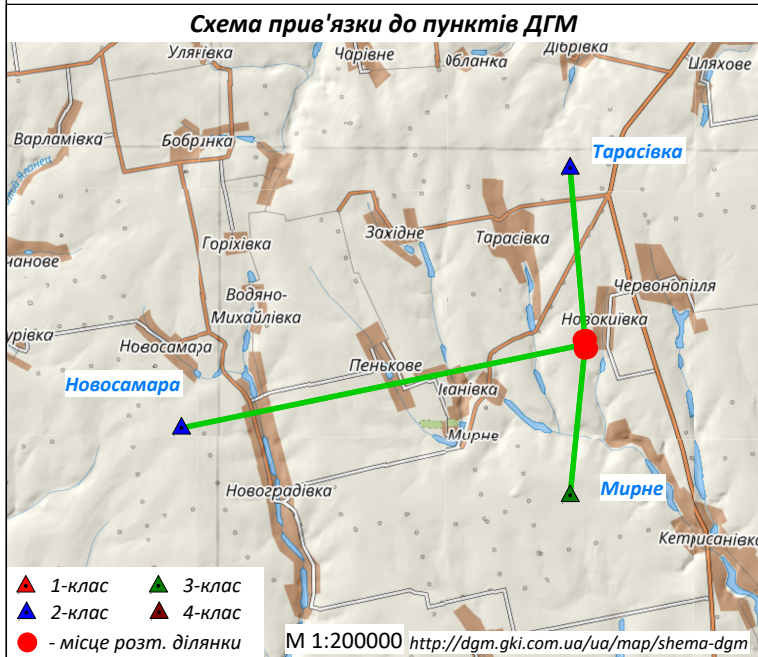

Таблиця 1. Прив'язки поворотних точок меж земельної ділянки до пункту ДГМ України

Пункт ДГМ	Поворотні точки	dN(м)	dE(м)	Довжина лінії(м)	Обрах. точність (м)	X	Y
Тарасівка	1	-4535.27	420.84	4554.76	0.015	5304	4272
Тарасівка	2	-4775.44	455.58	4797.13	0.012	5304	4272
Тарасівка	3	-4786.69	377.78	4801.58	0.014	5304	4272
Тарасівка	4	-4546.52	343.05	4559.45	0.014	5304	4272

Таблиця 2. Прив'язки поворотних точок меж земельної ділянки до пункту ДГМ України

Пункт ДГМ	Поворотні точки	dN(м)	dE(м)	Довжина лінії(м)	Обрах. точність (м)	X	Y
Мирне	1	4124.72	420.84	4146.14	0.015	5304	4272
Мирне	2	3884.56	455.58	3911.18	0.013	5304	4272
Мирне	3	3873.30	377.78	3891.68	0.016	5304	4272
Мирне	4	4113.47	343.05	4127.75	0.013	5304	4272

Таблиця 3. Прив'язки поворотних точок меж земельної ділянки до пункту ДГМ України

Пункт ДГМ	Поворотні точки	dN(м)	dE(м)	Довжина лінії(м)	Обрах. точність (м)	X	Y
Новосамара	1	2339.72	10698.84	10951.69	0.023	5304	4272
Новосамара	2	2099.56	10733.58	10936.99	0.022	5304	4272
Новосамара	3	2088.30	10655.78	10858.49	0.022	5304	4272
Новосамара	4	2328.47	10621.05	10873.29	0.021	5304	4272

		Підпис	Дата	Договір №111 від 01.01.2019 року			
Директор	Борисов В.С.			Савчук Андрій Олександрович земельна ділянка для ведення товарного сільськогосподарського виробництва, Тарасівська сільська рада (масив №8, діл.№12), Білогірський район, Київська область			
Виконав	Донець А.В.			Технічна документація із землеустрою щодо встановлення (відновлення) меж земельних ділянок в натурі (на місцевості)			
				Стадія	Аркуш	Аркушів	
				ТД	1	1	
				Прив'язка поворотних точок меж земельної ділянки до пунктів ДГМ			
				ТОВ "ВАШЕ ПІДПРИЄМСТВО"			

ВІДОМІСТЬ

про обчислення площі земельних ділянок

Землевласник: Савчук Андрій Олександрович

Місце розташування ділянки: Київська область, Білогірський район, Тарасівська сільська рада (масив №20, діл.№28)

Цільове призначення: для ведення товарного сільськогосподарського виробництва

№ п/п	Внутрішній кут	Дирекційний кут	Довжина лінії	Координата Х	Координата Y
1	2	3	4	5	6
1	089° 02' 44"	170° 40' 45"	377,474	530	426
2	092° 08' 41"	258° 32' 4"	136,339	530	426
3	088° 31' 34"	350° 00' 31"	381,426	530	426
4	088° 08' 20"	081° 52' 11"	31,197	530	426
5	182° 08' 41"	079° 43' 30"	109,534	530	426
1	089° 02' 44"			530	426
			1035,968		

Площа: 5,2486 га.

Землевласник: Савчук Андрій Олександрович

Місце розташування ділянки: Київська область, Білогірський район, Тарасівська сільська рада (масив №8, діл.№12)

Цільове призначення: для ведення товарного сільськогосподарського виробництва

№ п/п	Внутрішній кут	Дирекційний кут	Довжина лінії	Координата Х	Координата Y
1	2	3	4	5	6
1	089° 59' 60"	171° 46' 11"	242,667	530	427
2	090° 00' 0"	261° 46' 11"	78,602	530	427
3	089° 59' 60"	351° 46' 11"	242,667	530	427
4	090° 00' 0"	081° 46' 11"	78,602	530	427
1	089° 59' 60"			530	427
			642,538		

Площа: 1,9074 га.

Виконавець:

Донець А.В.

ВІДОМІСТЬ
перерахунку координат
від СК-63 до МСК-32 (УСК-2000) Київської області

Савчук Андрій Олександрович

Місце розташування
земельної ділянки:
Цільове призначення:

Тарасівська сільська рада (масив №20, діл.№28), Білогірський
район, Київська область
для ведення товарного сільськогосподарського виробництва

КООРДИНАТИ ТОЧОК ПОВОРОТУ МЕЖ ЗЕМЕЛЬНОЇ ДІЛЯНКИ					
СК-63			МСК-32 (УСК-2000) Київської області		
№ з/п	X	Y	№ з/п	X	Y
1	530	426	1	531	306
2	530	426	2	531	306
3	530	426	3	531	306
4	530	426	4	531	306
5	530	426	5	531	306

Виконавець

_____ Донець А.В.

ГЕОКАДАСТР

ВІДОМІСТЬ
перерахунку координат
від СК-63 до МСК-32 (УСК-2000) Київської області

Савчук Андрій Олександрович

Місце розташування
земельної ділянки:
Цільове призначення:

Тарасівська сільська рада (масив №8, діл.№12), Білогірський
район, Київська область
для ведення товарного сільськогосподарського виробництва

КООРДИНАТИ ТОЧОК ПОВОРОТУ МЕЖ ЗЕМЕЛЬНОЇ ДІЛЯНКИ					
СК-63			МСК-32 (УСК-2000) Київської області		
№ з/п	X	Y	№ з/п	X	Y
1	530	427	1	531	309
2	530	427	2	531	309
3	530	427	3	531	309
4	530	427	4	531	309

Виконавець

_____ Донець А.В.

ГЕОКАДАСТР

ВИКОПІЮВАННЯ ІЗ ПУБЛІЧНОЇ КАДАСТРОВОЇ КАРТИ УКРАЇНИ



УМОВНІ ПОЗНАЧЕННЯ:

<https://map.land.gov.ua/kadastrova-karta>

- межі земельної ділянки
- земельні ділянки на які зареєстровано право
- межі адміністративно-територіального поділу

		Підпис	Дата	Договір №111 від 01.01.2019 року			
Директор	Борисов В.С.			Савчук Андрій Олександрович			
Сертифікований інженер				земельна ділянка для ведення товарного сільськогосподарського виробництва, на території Тарасівської сільської ради (масив №20, діл.№28), Білогірського району Київської області			
землевпор.	Донець А.В.			Технічна документація із землеустрою щодо встановлення (відновлення) меж земельних ділянок в натурі (на місцевості)	Стадія	Аркуш	Аркушів
					ТД	1	1
				Викопіювання із публічної кадастрової карти України	ТОВ "ВАШЕ ПІДПРИЄМСТВО"		
				1 : 5000			

ВИКОПІЮВАННЯ ІЗ ПУБЛІЧНОЇ КАДАСТРОВОЇ КАРТИ УКРАЇНИ



УМОВНІ ПОЗНАЧЕННЯ:

<https://map.land.gov.ua/kadastrova-karta>

- межі земельної ділянки
- земельні ділянки на які зареєстровано право
- межі адміністративно-територіального поділу

		Підпис	Дата	Договір №111 від 01.01.2019 року			
Директор	Борисов В.С.			Савчук Андрій Олександрович			
Сертифікований інженер				земельна ділянка для ведення товарного сільськогосподарського виробництва, на території Тарасівської сільської ради (масив №8, діл.№12), Білогірського району Київської області			
землевпор.	Донець А.В.			Технічна документація із землеустрою щодо встановлення (відновлення) меж земельних ділянок в натурі (на місцевості)	Стадія	Аркуш	Аркушів
					ТД	1	1
				Викопіювання із публічної кадастрової карти України	ТОВ "ВАШЕ ПІДПРИЄМСТВО"		
				1 : 5000			

ПЛАН МЕЖ ЗЕМЕЛЬНОЇ ДІЛЯНКИ

Площа земельної ділянки: 5,2486 га

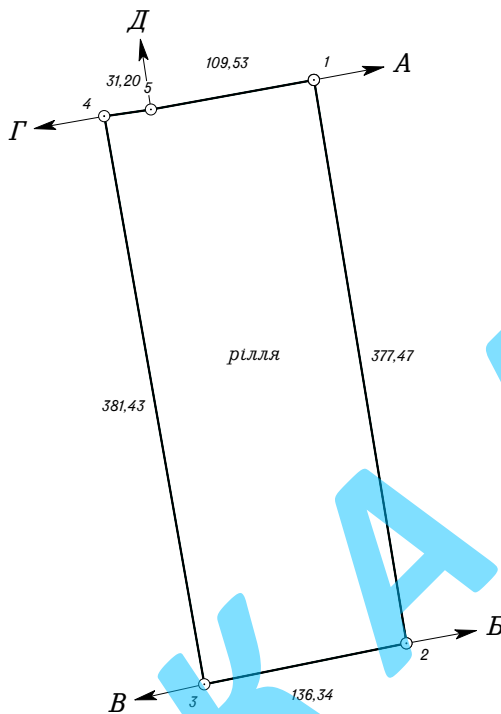
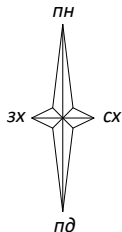

ОПИС МЕЖ:

- Від А до Б - Гай М.Т.
- Від Б до В - землі загального користування (польова дорога)
- Від В до Г - Яценко Л.О. кад. н.: 3520887200:02:000:2170
- Від Г до Д - Білих П.В. кад. н.: 3520887200:02:000:3164
- Від Д до А - Ковпак С.Ф. кад. н.: 3520887200:02:000:5165

УМОВНІ ПОЗНАЧЕННЯ:

- номери поворотних точок меж земельної ділянки
- лінійні проміри меж земельної ділянки

		Підпис	Дата	Договір №111 від 01.01.2019 року			
Директор	Борисов В.С.			Савчук Андрій Олександрович			
Сертифікований інженер				земельна ділянка для ведення товарного сільськогосподарського виробництва, на території Тарасівської сільської ради (масив №20, діл.№28), Білогірського району Київської області			
землевпор.	Донець А.В.			Технічна документація із землеустрою щодо встановлення (відновлення) меж земельних ділянок в натурі (на місцевості)	Стадія	Аркуш	Аркушів
					ТД	1	1
				План меж земельної ділянки Масштаб 1 : 5000	ТОВ "ВАШЕ ПІДПРИЄМСТВО"		

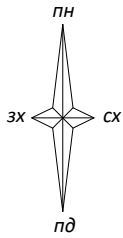

ПЛАН МЕЖ ЗЕМЕЛЬНОЇ ДІЛЯНКИ

Площа земельної ділянки: 1,9074 га

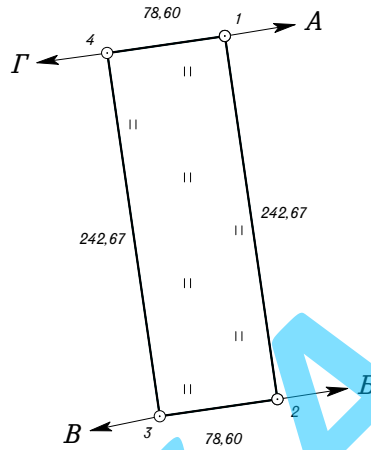

ОПИС МЕЖ:

- Від А до Б - Бутько Р.О. кад. н.: 3520887200:02:000:9016
- Від Б до В - землі загального користування (польова дорога)
- Від В до Г - Макаренко В.І. кад. н.: 3520887200:02:000:9018
- Від Г до А - землі загального користування (польова дорога)

УМОВНІ ПОЗНАЧЕННЯ:

- номери поворотних точок меж земельної ділянки
- лінійні проміри меж земельної ділянки

		Підпис	Дата	Договір №111 від 01.01.2019 року			
Директор	Борисов В.С.			Савчук Андрій Олександрович			
Сертифікований інженер				земельна ділянка для ведення товарного сільськогосподарського виробництва, на території Тарасівської сільської ради (масив №8, діл.№12), Білогірського району Київської області			
землевпор.	Донець А.В.			Технічна документація із землеустрою щодо встановлення (відновлення) меж земельних ділянок в натурі (на місцевості)	Стадія	Аркуш	Аркушів
					ТД	1	1
				План меж земельної ділянки Масштаб 1 : 5000	ТОВ "ВАШЕ ПІДПРИЄМСТВО"		

КАДАСТРОВИЙ ПЛАН ЗЕМЕЛЬНОЇ ДІЛЯНКИ

Кадастровий номер: 3520887200:02:000:

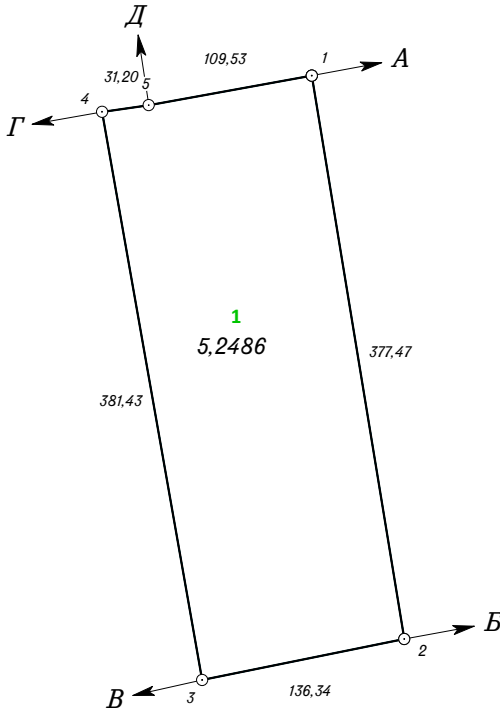
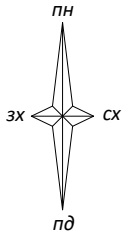

Координати поворотних точок меж земельної ділянки			
№	Довжина	X	Y
1	377,474	5 305	4 269
2	136,339	5 305	4 269
3	381,426	5 305	4 268
4	31,197	5 305	4 268
5	109,534	5 305	4 268

УМОВНІ ПОЗНАЧЕННЯ:

- номери поворотних точок меж земельної ділянки
- лінійні проміри меж земельної ділянки

Обмеження у використанні земельної ділянки, права суборенди, сервітуту згідно додатку №6 до постанови КМУ від 17.10.2012 №1051 відсутні

ЕКСПЛІКАЦІЯ ЗЕМЕЛЬНИХ УГІДЬ

№	Код угіддя	Назва угіддя	Площа, га
		Усього земель	5,2486
1	001.01	Рілля	5,2486

ОПИС МЕЖ:

- Від А до Б - Гай М.Т.
- Від Б до В - землі загального користування (польова дорога)
- Від В до Г - Яценко Л.О. кад. н.: 3520887200:02:000:2170
- Від Г до Д - Білих П.В. кад. н.: 3520887200:02:000:3164
- Від Д до А - Ковпак С.Ф. кад. н.: 3520887200:02:000:5165

Землевласник _____ Савчук А. О.

ЕКСПЛІКАЦІЯ ЗЕМЕЛЬ

Землевласник (землекористувач)	Цільове призначення	Категорія земель	Площа (га)
Савчук Андрій Олександрович	01.01	землі сільськогосподарського призначення	5,2486
	для ведення товарного сільськогосподарського виробництва		

		Підпис	Дата	Договір №111 від 01.01.2019 року			
Директор	Борисов В.С.			Савчук Андрій Олександрович			
Сертифікований інженер				земельна ділянка для ведення товарного сільськогосподарського виробництва, на території Тарасівської сільської ради (масив №20, діл.№28), Білогірського району Київської області			
землевпор.	Донець А.В.			Технічна документація із землеустрою щодо встановлення (відновлення) меж земельних ділянок в натурі (на місцевості)	Стадія	Аркуш	Аркушів
					ТД	1	1
				Кадастровий план земельної ділянки Масштаб 1 : 5000	ТОВ "ВАШЕ ПІДПРИЄМСТВО"		

КАДАСТРОВИЙ ПЛАН ЗЕМЕЛЬНОЇ ДІЛЯНКИ

Кадастровий номер: 3520887200:02:000:

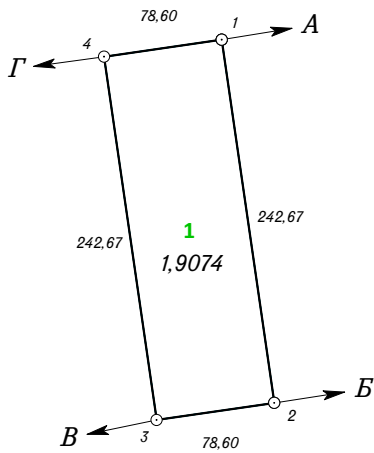
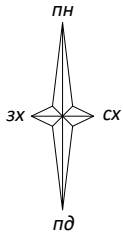

Координати поворотних точок меж земельної ділянки			
№	Довжина	X	Y
1	242,667	5 304	4 272
2	78,602	5 304	4 272
3	242,667	5 304	4 272
4	78,602	5 304	4 272

УМОВНІ ПОЗНАЧЕННЯ:

—○—² - номери поворотних точок меж земельної ділянки

○—^{49.34} - лінійні проміри меж земельної ділянки

Обмеження у використанні земельної ділянки, права суборенди, сервітуту згідно додатку №6 до постанови КМУ від 17.10.2012 №1051 відсутні

ЕКСПЛІКАЦІЯ ЗЕМЕЛЬНИХ УГІДЬ

№	Код угіддя	Назва угіддя	Площа, га
		Усього земель	1,9074
1	002.01	Сіножаті	1,9074

ОПИС МЕЖ:

Від А до Б - Бутько Р.О. кад. н.: 3520887200:02:000:9016
 Від Б до В - землі загального користування (польова дорога)
 Від В до Г - Макаренко В.І. кад. н.: 3520887200:02:000:9018
 Від Г до А - землі загального користування (польова дорога)

Землевласник _____ Савчук А. О.

ЕКСПЛІКАЦІЯ ЗЕМЕЛЬ

Землевласник (землекористувач)	Цільове призначення	Категорія земель	Площа (га)
Савчук Андрій Олександрович	01.01	землі сільськогосподарського призначення	1,9074
	для ведення товарного сільськогосподарського виробництва		

		Підпис	Дата	Договір №111 від 01.01.2019 року			
Директор	Борисов В.С.			Савчук Андрій Олександрович			
Сертифікований інженер				земельна ділянка для ведення товарного сільськогосподарського виробництва, на території Тарасівської сільської ради (масив №8, діл.№12), Білогірського району Київської області			
землевпор.	Донець А.В.			Технічна документація із землеустрою щодо встановлення (відновлення) меж земельних ділянок в натурі (на місцевості)	Стадія	Аркуш	Аркушів
					ТД	1	1
				Кадастровий план земельної ділянки Масштаб 1 : 5000	ТОВ "ВАШЕ ПІДПРИЄМСТВО"		

ПЕРЕЛІК ОБМЕЖЕНЬ У ВИКОРИСТАННІ ЗЕМЕЛЬНОЇ ДІЛЯНКИ

Місце розташування ділянки: Київська область, Білогірський район, Тарасівська сільська рада (масив №20, діл.№28)

Землевласник: Савчук Андрій Олександрович

Загальна площа земельної ділянки: 5,2486 га

Цільове призначення: для ведення товарного сільськогосподарського виробництва

Код	Назва	Наявність (площа)
01	Охоронна зона	відсутні
01.01	Охоронна зона навколо об'єкта природно-заповідного фонду	відсутні
01.02	Охоронна зона навколо об'єкта культурної спадщини	відсутні
01.03	Охоронна зона навколо (вздовж) об'єкта транспорту	відсутні
01.04	Охоронна зона навколо (вздовж) об'єкта зв'язку	відсутні
01.05	Охоронна зона навколо (вздовж) об'єкта енергетичної системи	відсутні
01.06	Охоронна зона навколо об'єкта гідрометеорологічної діяльності	відсутні
01.07	Охоронна зона навколо геодезичного пункту	відсутні
01.08	Охоронна зона навколо інженерних комунікацій	відсутні
01.09	Охоронна зона навколо промислового об'єкта	відсутні
02	Зона санітарної охорони	відсутні
02.01	Зона санітарної охорони джерел та об'єктів централізованого питного водопостачання	відсутні
02.01.1	Перший пояс зони санітарної охорони джерел та об'єктів централізованого питного водопостачання (суворого режиму)	відсутні
02.01.2	Другий пояс зони санітарної охорони джерел та об'єктів централізованого питного водопостачання (обмеження)	відсутні
02.01.3	Третій пояс зони санітарної охорони джерел та об'єктів централізованого питного водопостачання (спостереження)	відсутні
02.02	Округ санітарної охорони курортів	відсутні
02.02.1	Перша зона округу санітарної охорони курорту (зона суворого режиму)	відсутні
02.02.2	Друга зона округу санітарної охорони курорту (зона обмежень)	відсутні
02.02.3	Третя зона округу санітарної охорони курорту (зона спостережень)	відсутні
03	Санітарно-захисна зона навколо об'єкта	відсутні
04	Зона особливого режиму використання земель	відсутні
04.01	Прикордонна смуга	відсутні
04.02	Зона особливого режиму використання земель навколо військової частини, інших військових формувань	відсутні
04.03	Зона особливого режиму використання земель навколо військових об'єктів	відсутні
05	Водоохоронне обмеження	відсутні
05.01	Водоохоронна зона	відсутні
05.02	Прибережна захисна смуга вздовж річок, навколо водойм та на островах	відсутні
05.03	Прибережна захисна смуга вздовж морів, морських заток і лиманів та на островах у внутрішніх морських водах	відсутні
05.04	Берегова смуга водних шляхів	відсутні
05.05	Смуга відведення	відсутні
05.06	Пляжна зона	відсутні
06	Інше обмеження	відсутні
06.01	Зона особливого режиму забудови	відсутні
06.02	Зона радіоактивно забрудненої території	відсутні
06.03	Зона надзвичайної екологічної ситуації	відсутні
06.04	Умова додержання природоохоронних вимог або виконання визначених робіт	відсутні

07	Земельні сервітути	відсутні
07.01	Право проходу та проїзду на велосипеді	відсутні
07.02	Право проїзду на транспортному засобі по наявному шляху	відсутні
07.03	Право прокладення та експлуатації ліній електропередачі, зв'язку, трубопроводів, інших лінійних комунікацій	відсутні
07.04	Право прокладати на свою земельну ділянку водопровід із чужої природної водойми або через чужу земельну ділянку	відсутні
07.05	Право відводу води із своєї земельної ділянки на сусідню або через сусідню земельну ділянку	відсутні
07.06	Право забору води з природної водойми, розташованої на сусідній земельній ділянці, та право проходу до природної водойми	відсутні
07.07	Право поїти свою худобу із природної водойми, розташованої на сусідній земельній ділянці, та право прогону худоби до природної водойми	відсутні
07.08	Право прогону худоби по наявному шляху	відсутні
07.09	Право встановлення будівельних розташувань та складування будівельних матеріалів з метою ремонту будівель та споруд	відсутні
07.10	Інші земельні сервітути	відсутні
08	Право користування чужою земельною ділянкою для забудови (суперфіцій)	відсутні
09	Право користування чужою земельною ділянкою для сільськогосподарських потреб (емфітевізис)	відсутні
10	Території та об'єкти природно-заповідного фонду	відсутні
10.1	Національні природні парки	відсутні
10.2	Біосферні заповідники	відсутні
10.3	Регіональні ландшафтні парки	відсутні
10.4	Заказники	відсутні
10.5	Пам'ятки природи	відсутні
10.6	Заповідні урочища	відсутні
10.7	Парки-пам'ятки садово-паркового мистецтва	відсутні

Виконавець:

_____ (підпис)

Донець А.В.

п.і.б.

ПЕРЕЛІК ОБМЕЖЕНЬ У ВИКОРИСТАННІ ЗЕМЕЛЬНОЇ ДІЛЯНКИ

Місце розташування ділянки: Київська область, Білогірський район, Тарасівська сільська рада (масив №8, діл.№12)

Землевласник: Савчук Андрій Олександрович

Загальна площа земельної ділянки: 1,9074 га

Цільове призначення: для ведення товарного сільськогосподарського виробництва

Код	Назва	Наявність (площа)
01	Охоронна зона	відсутні
01.01	Охоронна зона навколо об'єкта природно-заповідного фонду	відсутні
01.02	Охоронна зона навколо об'єкта культурної спадщини	відсутні
01.03	Охоронна зона навколо (вздовж) об'єкта транспорту	відсутні
01.04	Охоронна зона навколо (вздовж) об'єкта зв'язку	відсутні
01.05	Охоронна зона навколо (вздовж) об'єкта енергетичної системи	відсутні
01.06	Охоронна зона навколо об'єкта гідрометеорологічної діяльності	відсутні
01.07	Охоронна зона навколо геодезичного пункту	відсутні
01.08	Охоронна зона навколо інженерних комунікацій	відсутні
01.09	Охоронна зона навколо промислового об'єкта	відсутні
02	Зона санітарної охорони	відсутні
02.01	Зона санітарної охорони джерел та об'єктів централізованого питного водопостачання	відсутні
02.01.1	Перший пояс зони санітарної охорони джерел та об'єктів централізованого питного водопостачання (суворого режиму)	відсутні
02.01.2	Другий пояс зони санітарної охорони джерел та об'єктів централізованого питного водопостачання (обмеження)	відсутні
02.01.3	Третій пояс зони санітарної охорони джерел та об'єктів централізованого питного водопостачання (спостереження)	відсутні
02.02	Округ санітарної охорони курортів	відсутні
02.02.1	Перша зона округу санітарної охорони курорту (зона суворого режиму)	відсутні
02.02.2	Друга зона округу санітарної охорони курорту (зона обмежень)	відсутні
02.02.3	Третя зона округу санітарної охорони курорту (зона спостережень)	відсутні
03	Санітарно-захисна зона навколо об'єкта	відсутні
04	Зона особливого режиму використання земель	відсутні
04.01	Прикордонна смуга	відсутні
04.02	Зона особливого режиму використання земель навколо військової частини, інших військових формувань	відсутні
04.03	Зона особливого режиму використання земель навколо військових об'єктів	відсутні
05	Водоохоронне обмеження	відсутні
05.01	Водоохоронна зона	відсутні
05.02	Прибережна захисна смуга вздовж річок, навколо водойм та на островах	відсутні
05.03	Прибережна захисна смуга вздовж морів, морських заток і лиманів та на островах у внутрішніх морських водах	відсутні
05.04	Берегова смуга водних шляхів	відсутні
05.05	Смуга відведення	відсутні
05.06	Пляжна зона	відсутні
06	Інше обмеження	відсутні
06.01	Зона особливого режиму забудови	відсутні
06.02	Зона радіоактивно забрудненої території	відсутні
06.03	Зона надзвичайної екологічної ситуації	відсутні
06.04	Умова дотримання природоохоронних вимог або виконання визначених робіт	відсутні

07	Земельні сервітути	відсутні
07.01	Право проходу та проїзду на велосипеді	відсутні
07.02	Право проїзду на транспортному засобі по наявному шляху	відсутні
07.03	Право прокладення та експлуатації ліній електропередачі, зв'язку, трубопроводів, інших лінійних комунікацій	відсутні
07.04	Право прокладати на свою земельну ділянку водопровід із чужої природної водойми або через чужу земельну ділянку	відсутні
07.05	Право відводу води із своєї земельної ділянки на сусідню або через сусідню земельну ділянку	відсутні
07.06	Право забору води з природної водойми, розташованої на сусідній земельній ділянці, та право проходу до природної водойми	відсутні
07.07	Право поїти свою худобу із природної водойми, розташованої на сусідній земельній ділянці, та право прогону худоби до природної водойми	відсутні
07.08	Право прогону худоби по наявному шляху	відсутні
07.09	Право встановлення будівельних розташувань та складування будівельних матеріалів з метою ремонту будівель та споруд	відсутні
07.10	Інші земельні сервітути	відсутні
08	Право користування чужою земельною ділянкою для забудови (суперфіцій)	відсутні
09	Право користування чужою земельною ділянкою для сільськогосподарських потреб (емфітевізис)	відсутні
10	Території та об'єкти природно-заповідного фонду	відсутні
10.1	Національні природні парки	відсутні
10.2	Біосферні заповідники	відсутні
10.3	Регіональні ландшафтні парки	відсутні
10.4	Заказники	відсутні
10.5	Пам'ятки природи	відсутні
10.6	Заповідні урочища	відсутні
10.7	Парки-пам'ятки садово-паркового мистецтва	відсутні

Виконавець:

_____ (підпис)

Донець А.В.

п.і.б.

АКТ
приймання-передачі межових знаків на зберігання

Тарасівська сільська рада

_____ 20__ р.

Ми, що нижче підписалися:

1. Сертифікований інженер-землевпорядник – *Донець А.В.*;
2. Сільський голова – *Голова О.О.*;
3. Власник земельної ділянки - *Савчук Андрій Олександрович.*

у присутності власників (користувачів) суміжних земельних ділянок:

1. *Гай М. Т., Яценко Л. О., Білих П. В., Ковпак С. Ф.*;

склали цей акт про таке:

1. Межі земельної ділянки за кадастровим № 3520887200:02:000: _____, яка знаходиться на території Тарасівської сільської ради (масив №20, діл.№28), Білогірського району Київської області, площею 5,2486 га, наданої власнику земельної ділянки Савчуку Андрію Олександровичу для ведення товарного сільськогосподарського виробництва, закріплені в натурі (на місцевості) межовими знаками встановленого зразка у кількості 5 шт., список яких додається. Схема прив'язки межових знаків до об'єктів і контурів місцевості / кроки додаються.
(необхідне підкреслити)
2. Власник земельної ділянки претензій щодо меж та конфігурації земельної ділянки не має.
3. Власниками суміжних земельних ділянок претензій до існуючих меж не заявлено.
4. Межові знаки пред'явлені та передані на зберігання Савчуку Андрію Олександровичу який про адміністративну відповідальність за знищення межових знаків згідно з пунктом "е" частини першої статті 211 Земельного кодексу України та статті 56 Кодексу України про адміністративні правопорушення ознайомлений.
5. Цей акт складений у трьох примірниках, один з яких додається до відповідної документації із землеустрою, другий передається виконавцю робіт, інший - власнику земельної ділянки.

Додаток: на 2 аркушах.

Власник земельної ділянки

_____ *Савчук А. О.*

Виконавець робіт:

сертифікований інженер-землевпорядник

_____ *Донець А.В.*

Сільський голова

_____ *Голова О.О.*

Власники суміжних земельних ділянок:



_____ *Гай М. Т.*

_____ *Яценко Л. О.*

_____ *Білих П. В.*

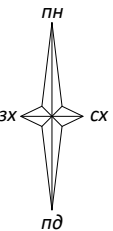

_____ *Ковпак С. Ф.*

СПИСОК межових знаків, переданих на зберігання

№ з/п	Номер знака		Абрис та опис місцезнаходження межового знака
1	201_._._.000.00001		
2	201_._._.000.00002		
3	201_._._.000.00003		
4	201_._._.000.00004		
5	201_._._.000.00005		

Межові знаки (вид третій - дерев'яний стовп)
встановлені в кутах повороту межі
земельної ділянки

УМОВНІ ПОЗНАЧЕННЯ:

-  - межові знаки земельної ділянки
-  - прив'язка межових знаків

Масштаб 1 : 5000

Здав

Прийняв

Донець А.В.
(ініціали та прізвище)

Савчук А. О.
(ініціали та прізвище)



СХЕМА прив'язки межових знаків до об'єктів і контурів місцевості



МЕЖІ ЗЕМЕЛЬНОЇ ДІЛЯНКИ			
№	Довжина	Кут	Внутрішні
1-2	377,474	170°40'45"	089°02'44"
2-3	136,339	258°32'04"	092°08'41"
3-4	381,426	350°00'31"	088°31'34"
4-5	31,197	081°52'11"	088°08'20"
5-1	109,534	079°43'30"	182°08'41"

ОПИС МЕЖ:

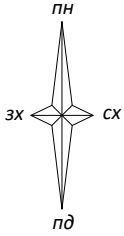
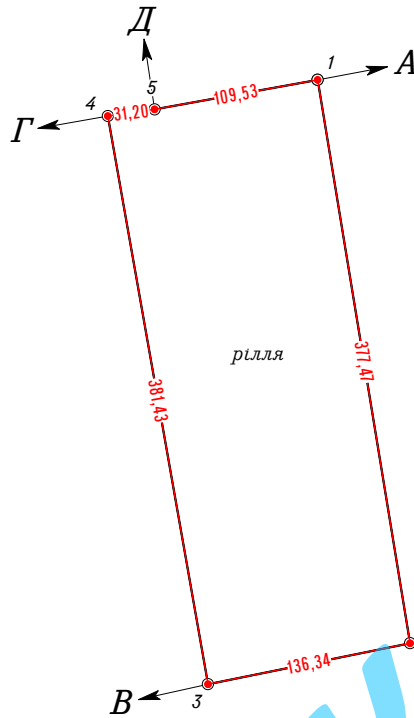
Від А до Б - Гай М.Т.
 Від Б до В - землі загального користування (польова дорога)
 Від В до Г - Яценко Л.О. кад. н.: 3520887200:02:000:2170
 Від Г до Д - Білих П.В. кад. н.: 3520887200:02:000:3164
 Від Д до А - Ковпак С.Ф. кад. н.: 3520887200:02:000:5165

УМОВНІ ПОЗНАЧЕННЯ:

- межі земельної ділянки
 - прив'язка межових знаків

		Підпис	Дата	Договір №111 від 01.01.2019 року			
Директор	Борисов В.С.			Савчук Андрій Олександрович			
Сертифікований інженер				земельна ділянка для ведення товарного сільськогосподарського виробництва, на території Тарасівської сільської ради (масив №20, діл.№28), Білогірського району Київської області			
землевпор.	Донець А.В.			Технічна документація із землеустрою щодо встановлення (відновлення) меж земельних ділянок в натурі (на місцевості)	Стадія	Аркуш	Аркушів
					ТД	1	1
				Схема прив'язки межових знаків до об'єктів і контурів місцевості	ТОВ "ВАШЕ ПІДПРИЄМСТВО"		
				Масштаб 1 : 5000			

АКТ

приймання-передачі межових знаків на зберігання

Тарасівська сільська рада

_____ 20__ р.

Ми, що нижче підписалися:

1. Сертифікований інженер-землевпорядник – Донець А.В.;
2. Сільський голова – Голова О.О.;
3. Власник земельної ділянки - Савчук Андрій Олександрович.

у присутності власників (користувачів) суміжних земельних ділянок:

1. Бутько Р. О., Макаренко В. І.;

склали цей акт про таке:

1. Межі земельної ділянки за кадастровим № 3520887200:02:000: _____, яка знаходиться на території Тарасівської сільської ради (масив №8, діл.№12), Білогірського району Київської області, площею 1,9074 га, наданої власнику земельної ділянки Савчуку Андрію Олександровичу для ведення товарного сільськогосподарського виробництва, закріплені в натурі (на місцевості) межовими знаками встановленого зразка у кількості 4 шт., список яких додається. Схема прив'язки межових знаків до об'єктів і контурів місцевості / кроки додаються.
(необхідне підкреслити)
2. Власник земельної ділянки претензій щодо меж та конфігурації земельної ділянки не має.
3. Власниками суміжних земельних ділянок претензій до існуючих меж не заявлено.
4. Межові знаки пред'явлені та передані на зберігання Савчуку Андрію Олександровичу який про адміністративну відповідальність за знищення межових знаків згідно з пунктом "е" частини першої статті 211 Земельного кодексу України та статті 56 Кодексу України про адміністративні правопорушення ознайомлений.
5. Цей акт складений у трьох примірниках, один з яких додається до відповідної документації із землеустрою, другий передається виконавцю робіт, інший - власнику земельної ділянки.

Додаток: на 2 аркушах.

Власник земельної ділянки

_____ Савчук А. О.

Виконавець робіт:

сертифікований інженер-землевпорядник

_____ Донець А.В.

Сільський голова

_____ Голова О.О.

Власники суміжних земельних ділянок:

_____ Бутько Р. О.

_____ Макаренко В. І.

СПИСОК межових знаків, переданих на зберігання

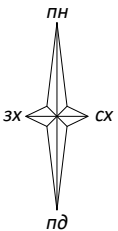
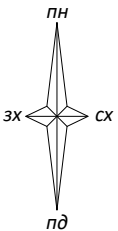
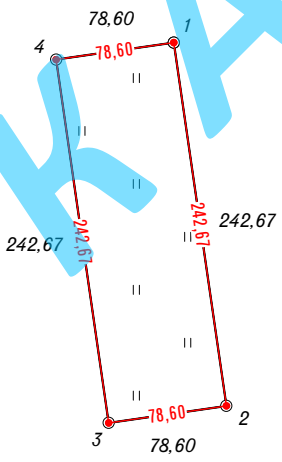
№ з/п	Номер знака		Абрис та опис місцезнаходження межового знака
1	201___.000.00001		
2	201___.000.00002		
3	201___.000.00003		
4	201___.000.00004		

Межові знаки (вид третій - дерев'яний стовп)
встановлені в кутах повороту межі
земельної ділянки

УМОВНІ ПОЗНАЧЕННЯ:

 - межові знаки земельної ділянки

 - прив'язка межових знаків

Масштаб 1 : 5000

Здав

Прийняв

(підпис) Донець А.В.
(ініціали та прізвище)

(підпис) Савчук А. О.
(ініціали та прізвище)



СХЕМА прив'язки межових знаків до об'єктів і контурів місцевості



МЕЖІ ЗЕМЕЛЬНОЇ ДІЛЯНКИ			
№	Довжина	Кут	Внутрішні
1-2	242,667	171°46'11"	090°00'00"
2-3	78,602	261°46'11"	090°00'00"
3-4	242,667	351°46'11"	090°00'00"
4-1	78,602	081°46'11"	090°00'00"

ОПИС МЕЖ:

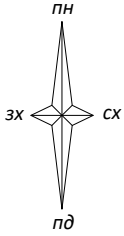
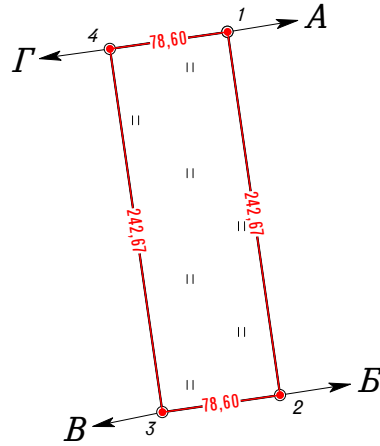
Від А до Б - Бутько Р.О. кад. н.: 3520887200:02:000:9016
 Від Б до В - землі загального користування (польова дорога)
 Від В до Г - Макаренко В.І. кад. н.: 3520887200:02:000:9018
 Від Г до А - землі загального користування (польова дорога)

УМОВНІ ПОЗНАЧЕННЯ:

- межі земельної ділянки
 - прив'язка межових знаків

	Підпис	Дата	Договір №111 від 01.01.2019 року			
Директор	Борисов В.С.		Савчук Андрій Олександрович земельна ділянка для ведення товарного сільськогосподарського виробництва, на території Тарасівської сільської ради (масив №8, діл.№12), Білогірського району Київської області			
Сертифікований інженер						
землевпор.	Донець А.В.		Технічна документація із землеустрою щодо встановлення (відновлення) меж земельних ділянок в натурі (на місцевості)	Стадія	Аркуш	Аркушів
				ТД	1	1
			Схема прив'язки межових знаків до об'єктів і контурів місцевості	ТОВ "ВАШЕ ПІДПРИЄМСТВО"		
			Масштаб 1 : 5000			